

Maxtank BEN buffer 40L

Buffervat voor BEN Dual-AIR



Interesse in de Maxtank BEN buffer?
Scan de QR-code en neem contact op.



Maxtank BEN buffer 40L
(doorsnede)

Gegevens

Type	Maxtank BEN buffer 40L
Artikelnummer	15504004
Inhoud (L)	40
Gewicht leeg (kg)	15
Gewicht vol (kg)	54
Diameter (mm)	380
Totale hoogte (mm)	656
Stil-stand-verlies [kW]	36
Max. temperatuur (°C)	85
Max. werkdruk [MPa]	0,8 (8 bar)
ERP label	B
Materiaal tank	Roestvast staal AISI 444
Materiaal warmtewisselaar(s) en aansluitingen:	Roestvast staal AISI 316L
Materiaal isolatie	PUR (CFC en HCFC vrij)

Accessoires/appendages	Omschrijving	Artikelnummer
Beugel voor wandmontage + rubberen stootrand	320mm hart op hart	15509001

De Maxtank BEN buffer pas je toe om de BEN Dual-AIR warmtepomp goed te laten functioneren als het afgiftesysteem onvoldoende inhoud genereert.

Geschikt voor installatie met de BEN Dual-AIR. Gemaakt van hoogwaardig RVS en dankzij de geavanceerde hybride lastechniek naadloos gelast. Elk vat wordt gebeitst en 100% hydraulisch getest voordat het de fabriek verlaat. Geschikt voor vrijstaande installatie of gebruik de beugel om het vat op te hangen.

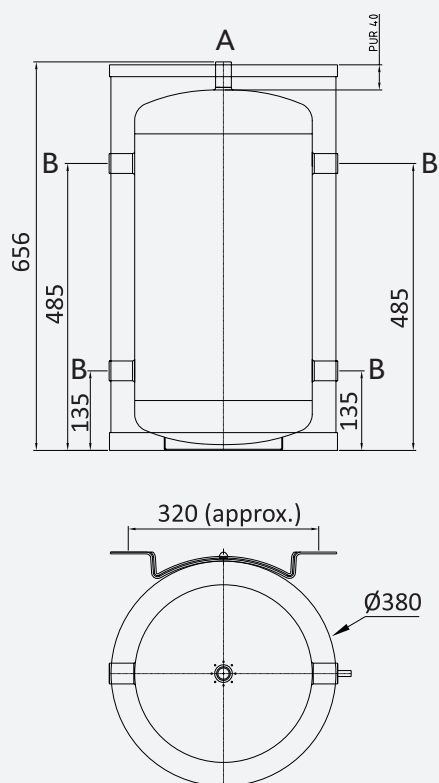

Over ons

Inventum Technologies ontwikkelt en produceert al decennia boilers en warmtepompen zonder buitenunit in Nederland. Deze slimme innovaties leveren een waardevolle bijdrage aan de verduurzaming van Nederlandse huizen.